

CSAPPANTYÚS VISSZACSAPO

B-B CSATLAKOZÁSSAL

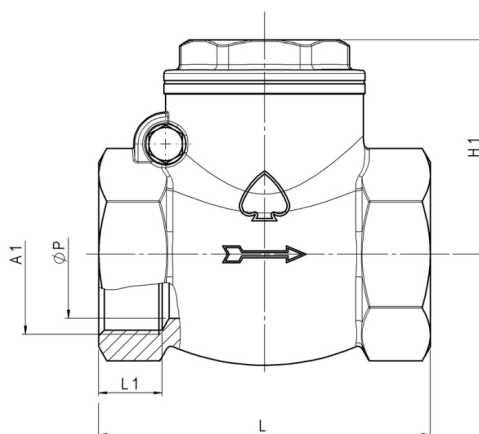
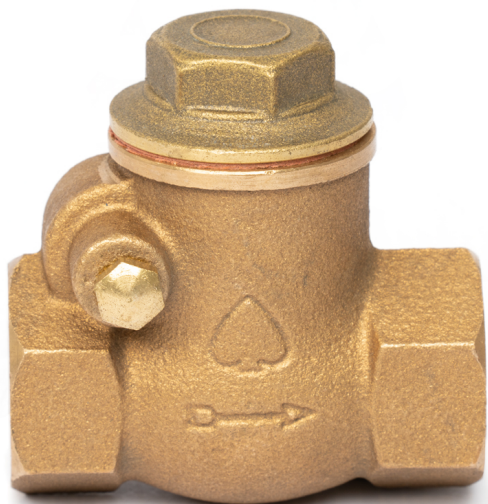

Fő tulajdonságok

Felhasználási terület

- Ivóvíz
- Vízhálózatok
- Fűtési rendszerek

Mérettartomány

1/2"-4"

Test és fedél

Bronz a DIN 50930-6 szabvány szerint

Fedéltömítés

Vulkanizált fiber

Többi alkatrész

Európai szabvány szerinti sárgaréz

Menet

EN ISO 228/1

Megengedett közeghőmérséklet

0 °C - +90 °C

Működési feltétel

Működéshez szükséges minimális nyomás: 0,6 bar

Javasolt beépítés

<https://interex-waga.hu/greiner-szerelés>

Névleges átmérő	Cikkszám	Méretek (mm)					PN-MOP	Súly (kg)
		ØP	A1	L	L1	H1		
1/2"	080110600005000	13	G1/2"	59	13	43	PN16	0,210
3/4"	080110600007500	19	G3/4"	72	14,5	49	PN16	0,310
1"	080110600010000	25	G1"	81	17	52	PN16	0,490
1.1/4"	080110600012500	32	G1.1/4"	94	19	59	PN16	0,640
1.1/2"	080110600015000	38	G1.1/2"	99	19	64	PN16	0,700
2"	080110600020000	48	G2"	107	16	72	PN16	1,370
2.1/2"	080110600025000	60	G2.1/2"	125	21	80	PN16	2,050
3"	080110600030000	75	G3"	147	23	93	PN16	3,210
4"	080110600040000	95	G4"	178	22	117	PN16	8,200