

UNI REP 5 S2 PN10/16

MINDEN CSŐTÍPUSRA, NEM HÚZÁSBIZTOS JAVÍTÓ IDOM
d197-1231

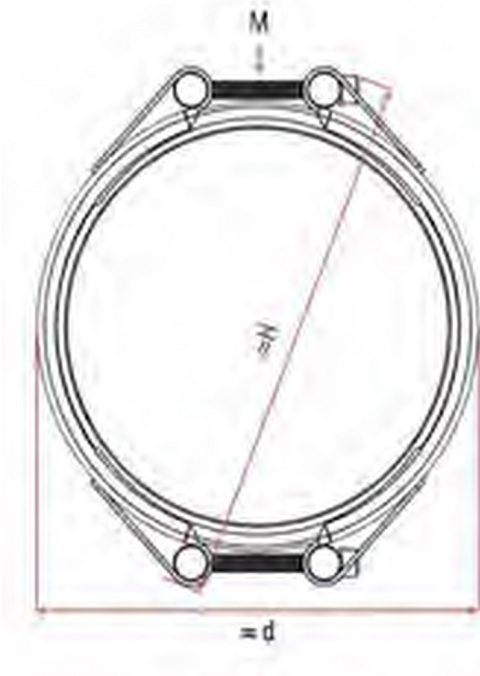
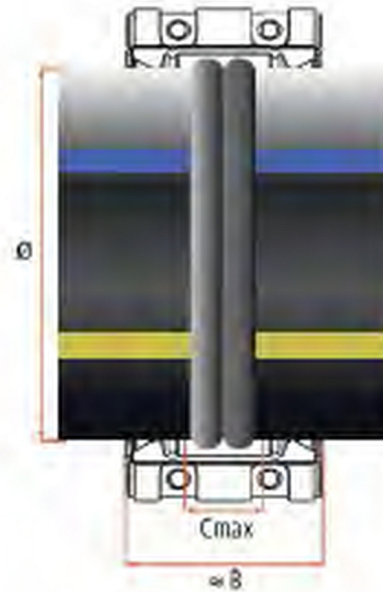

Fő tulajdonságok

Felhasználási terület

Csövek összekötésére, javítására

Mérettartomány

d197-1231

Palást anyaga

1.4571 rozsdamentes acél

Rudazat anyaga

1.4571 rozsdamentes acél

Csavarok

A4-80 rozsdamentes acél

Tömítés

- EPDM vagy NBR
- Viton (FKM) rendelhető

Megengedett hőmérséklet

- EPDM: -30 °C – +125 °C
- NBR: -20 °C – +80 °C

Megengedett átmérőkülönbség

Cső külső átmérők megengedett különbsége $OD1 < OD2$: 1% vagy max. 3 mm

Alkalmazási példák világszerte

<http://www.interex-waga.hu/hirek/uni-coupling-bemutato>

Cső névleges külső átmérő (mm)	M	PN (bar)	Megengedett üzemi nyomás vízre (bar)	Méretek (mm)							Nyomaték (Nm)	Súly (kg)
				C max.	OD min.	OD max.	OD1 OD2	d	B	H		
200	M12	16	25	300	197	223	3	287	420	261	30	24,31
225	M12	16	25	300	221	247	3	311	420	285	30	25,18
250	M12	16	25	300	250	276	3	340	420	314	30	26,23
280	M12	10	16	300	275	301	3	365	420	339	30	27,14
315	M12	10	16	300	302	328	3	392	420	366	30	28,11
355	M16	10	16	300	348	374	3	438	420	412	40	36,03
400	M16	10	16	300	399	425	3	489	420	463	40	38,49
450	M16	10	16	300	447	473	3	537	420	511	40	40,81
500	M16	10	16	300	490	516	3	580	420	554	40	42,88
560	M16	10	16	300	558	584	3	654	420	626	50	46,16
	M16	10	16	300	587	613	3	683	420	655	50	47,56
630	M16	10	16	300	615	641	3	711	420	683	60	48,91
	M16	10	16	300	635	661	3	731	420	703	60	49,88
710	M16	10	16	300	704	730	3	800	420	772	60	53,21
	M16	10	16	300	756	782	3	852	420	824	60	55,24
800	M16	10	16	300	782	808	3	878	420	850	60	56,49
	M16	10	16	300	806	832	3	902	420	874	60	57,65
900	M16	10	16	300	882	908	3	978	420	950	60	61,31
	M16	10	16	300	904	930	3	1000	420	972	60	62,38
1000	M16	10	16	300	984	1010	3	1080	420	1052	60	95,37
	M16	10	16	300	1044	1070	3	1146	420	1116	80	99,89
1200	M16	10	16	300	1192	1231	3	1307	420	1277	80	121,70