

UNI FLEX S2 PN16

MINDEN CSŐTÍPUSRA, NEM HÚZÁSBIZTOS
 d756-930

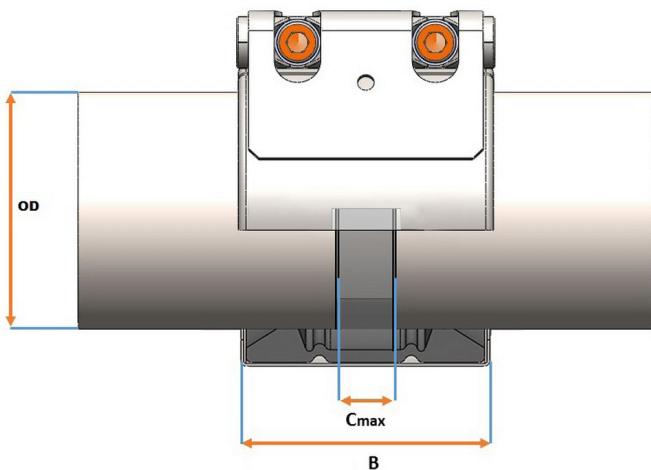
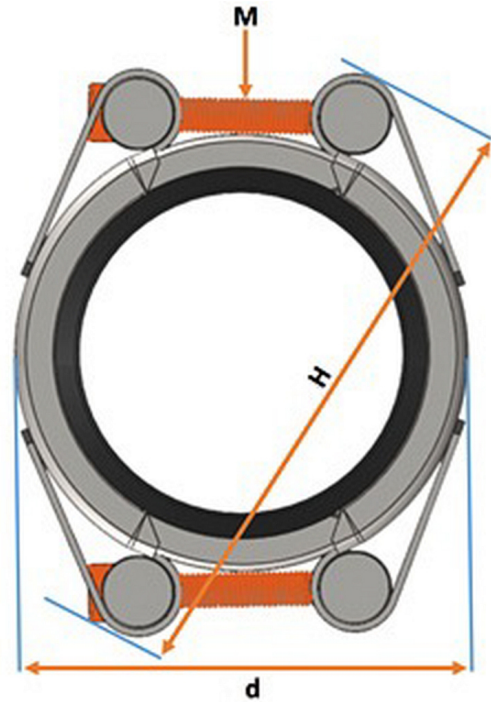

Fő tulajdonságok

Felhasználási terület

- Csövek összekötésére
- PVC, ABS, PE, PP és PB csövek esetén kötelező a támasztópersely használata

Mérettartomány

d756-930

Palást anyaga

1.4571 rozsdamentes acél

Rudazat anyaga

1.4571 rozsdamentes acél

Csavarok

A4-80 rozsdamentes acél

Tömítés

- EPDM vagy NBR
- Viton (FKM) rendelhető

Megengedett hőmérséklet

- EPDM: -30 °C – +125 °C
- NBR: -20 °C – +80 °C

Megengedett átmérőkülönbség

Cső külső átmérők megengedett különbsége $OD1 < OD2$: 1% vagy max. 3 mm

Alkalmazási példák világszerte

<http://www.interex-waga.hu/hirek/uni-coupling-bemutato>

| Cső külső átmérő (mm) | M | Megengedett üzemi nyomás vízre (bar) | Méretek (mm) | | | | | | | Nyomaték (Nm) | Súly (kg) |
|--------------------------|-----|---|--------------|------------|------------|------------|-----|-----|------|------------------|--------------|
| | | | C max. | OD min. | OD max. | OD1 OD2 | d | B | H | | |
| 756 - 782 | M16 | 25 | 40 | 756 | 782 | 3 | 824 | 146 | 852 | 70 | 26,1 |
| 782 - 808 | M16 | 25 | 40 | 782 | 808 | 3 | 850 | 146 | 878 | 70 | 26,7 |
| 806 - 832 | M16 | 25 | 40 | 806 | 832 | 3 | 874 | 146 | 902 | 70 | 27,3 |
| 828 - 854 | M16 | 25 | 40 | 828 | 854 | 3 | 896 | 146 | 924 | 80 | 27,9 |
| 856 - 882 | M16 | 25 | 40 | 856 | 882 | 3 | 924 | 146 | 952 | 80 | 28,6 |
| 882 - 908 | M16 | 25 | 40 | 882 | 908 | 3 | 950 | 146 | 978 | 80 | 29,2 |
| 904 - 930 | M16 | 25 | 40 | 904 | 930 | 3 | 972 | 146 | 1000 | 80 | 29,8 |