

EF T-IDOM 90°

d75 - d180

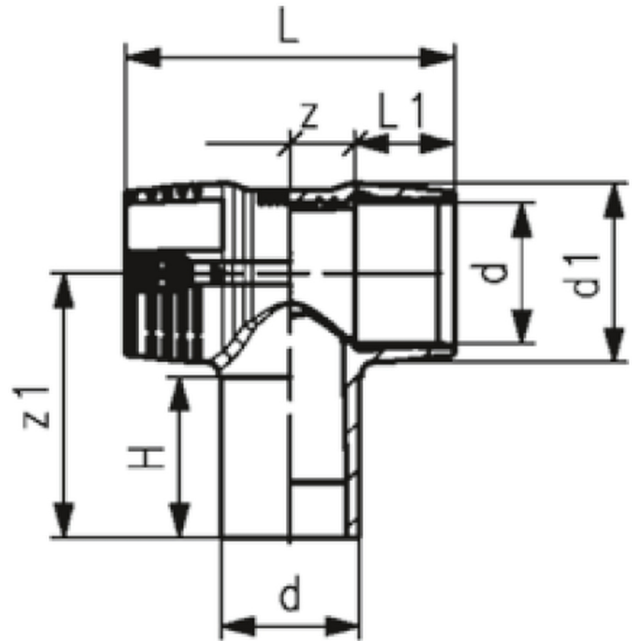

Fő tulajdonságok

Mérettartomány

d75 - d180

Anyaga

PE100 SDR11

Nyomásosztály

- Víz 16 bar
- Gáz 10 bar

Tulajdonságok

- 4 mm-es csatlakozók
- Hegesztési nyomást jelző stift

Javasolt beépítés

<https://interex-waga.hu/pe-karmantyu-hegesztes>

| d (mm) | Cikkszám | Súly (kg) | Méreték (mm) | | | | | |
|------------|-----------------|-----------|--------------|-----|----|----|-----|-----|
| | | | d1 | L | L1 | z | z1 | H |
| 75 | 075753201812000 | 0,569 | 97 | 178 | 54 | 35 | 143 | 87 |
| 90 | 075753201813000 | 0,891 | 115 | 205 | 62 | 41 | 161 | 94 |
| 110 | 075753201814000 | 1,576 | 140 | 255 | 72 | 56 | 184 | 104 |
| 125 | 075753201815000 | 2,212 | 161 | 276 | 78 | 60 | 207 | 113 |
| 140 | 075753201816000 | 3,639 | 185 | 300 | 83 | 67 | 260 | 120 |
| 160 | 075753201817000 | 4,386 | 196 | 325 | 92 | 71 | 206 | 103 |
| 180 | 075753201818000 | 6,796 | 225 | 344 | 90 | 82 | 250 | 110 |