

TOKTÖMÍTÉS-JAVÍTÓ

SZIMPLA

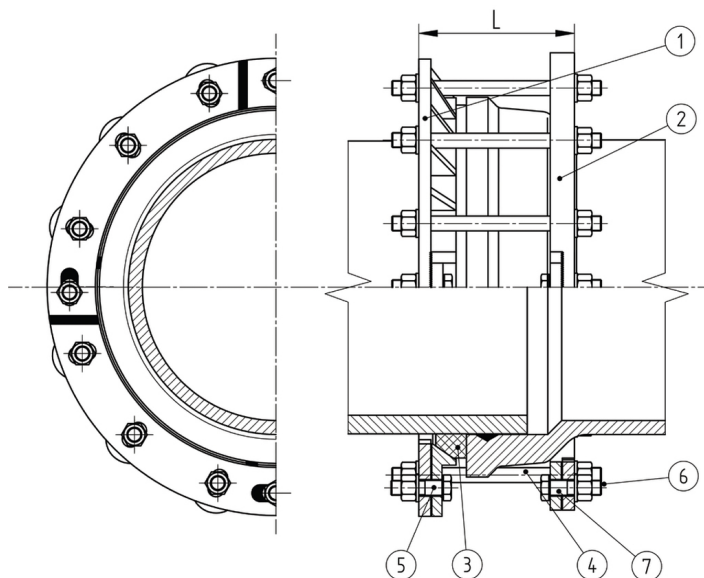
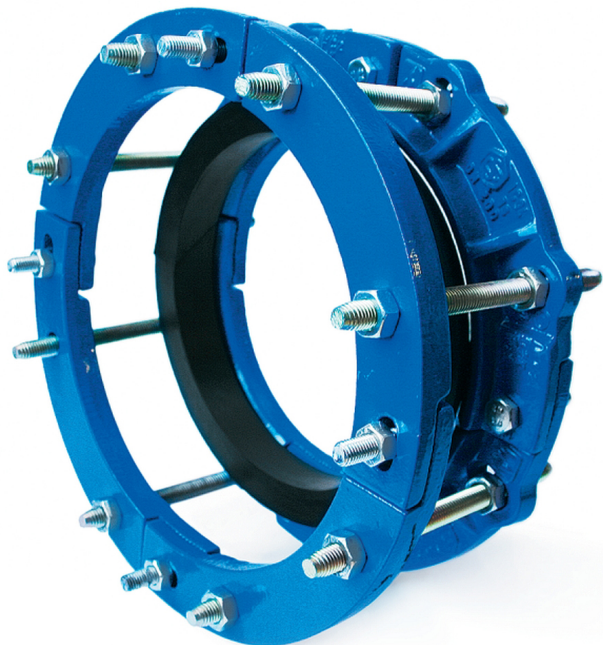

Fő tulajdonságok

Felhasználási terület

- Ivóvízre
- Öntvénycsövek tokos kötéseinek javítására

Mérettartomány

DN 50-1200

Test anyaga

Gömbgrafitos öntöttvas

Bevonat

Epoxipor-bevonat

Csavarok

Rozsdamentes acél A2

Anyák

Rozsdamentes acél A4

Tömítés

EPDM gumi

DN	Cikkszám	Átfogás (mm) Dmin - Dmax	Csavarok		Kötőrudak száma	Szegmensek száma (x2)
			db	méret		
50		63 - 70	4	M12	4	2
60		72 - 80	6	M12	6	3
80	709016053080000	98 - 104	6	M12	6	3
100	709016055100000	118 - 124	6	M12	6	3
125	709016060125000	144 - 154	6	M12	6	3
150	709016065150000	170 - 180	6	M12	6	3
175	709016070175000	196 - 212	8	M12	8	4
200	709016075200000	222 - 238	8	M12	8	4
225	709016080225000	248 - 264	8	M12	12	4
250	709016085250000	274 - 292	8	M14	12	4
275	709016085275	304 - 322	8	M14	12	4
300	709016095300000	326 - 344	8	M16	12	4
350	709016105350000	378 - 396	8	M16	16	4
400	709016110400000	429 - 455	10	M16	15	5
450	709016115450000	480 - 510	10	M16	15	5
500	709016120500000	532 - 560	10	M16	20	5
600	709016130600000	634 - 662	15	M16	25	5
700	709016135700000	738 - 768	18	M16	24	6
800	709016140800000	842 - 882	24	M16	32	8
1000	709016150000000	1048 - 1090	27	M16	36	9
1200		1256 - 1298	30	M16	40	10