

# ÖSSZEKÖTŐ

HOSSZÚ

PE-PE CSATLAKOZÁSSAL

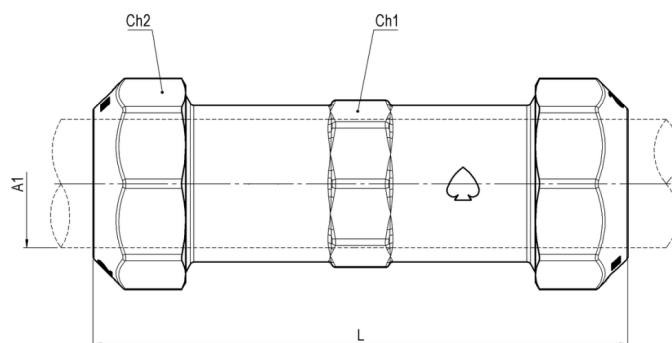
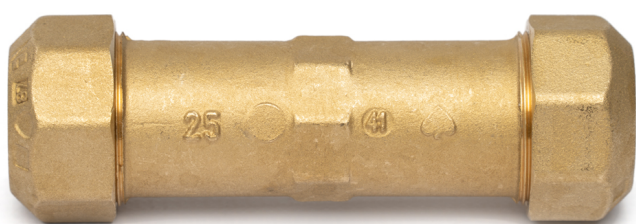

## Fő tulajdonságok

### Felhasználási terület

- Ivóvíz
- Vízelosztó rendszerek
- PE és PVC csövekre

### Mérettartomány

25-63

### Test és anya

Kovácsolt CW617N sárgaréz az EN 12165 szabvány szerint

### Húzásbiztosító gyűrű

- Acetálgyanta (POM)

- PVC cső esetén sárgaréz húzásbiztosító használata kötelező!

### **Gyűrű**

CW614N sárgaréz az EN 12168 szabvány szerint, rúdanyagból kimunkálva

### **O-gyűrű**

NBR

### **Megengedett üzemi hőmérséklet**

0 °C - +40 °C (KPE cső miatt)

### **Javasolt beépítés**

<https://interex-waga.hu/greiner-szerelés>

Névleges átmérő	Cikkszám	Méreték (mm)				PN-MOP	Súly (kg)
		L	A1	Ch1	Ch2		
<b>25</b>	080449621072500	121,5	Ø25	ott.39	ott.31	PN16	0,320
<b>32</b>	080449621073200	133	Ø32	ott.49	ott.39	PN16	0,538
<b>40</b>	080449621074000	153	Ø40	ott.52	ott.48	PN16	0,824
<b>50</b>	080449621075000	173	Ø50	ott.71	ott.58	PN16	1,222
<b>63</b>	080449621076300	204	Ø63	ott.88.5	ott.72	PN16	2,130