

# KOMBI GOLYÓCSAP

B-B CSATLAKOZÁSSAL

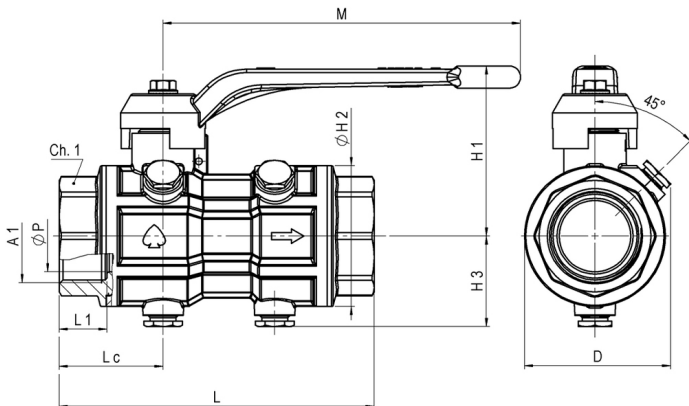
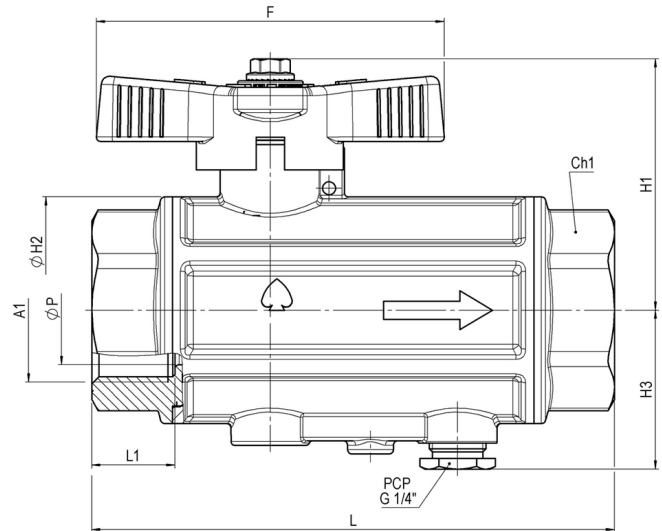
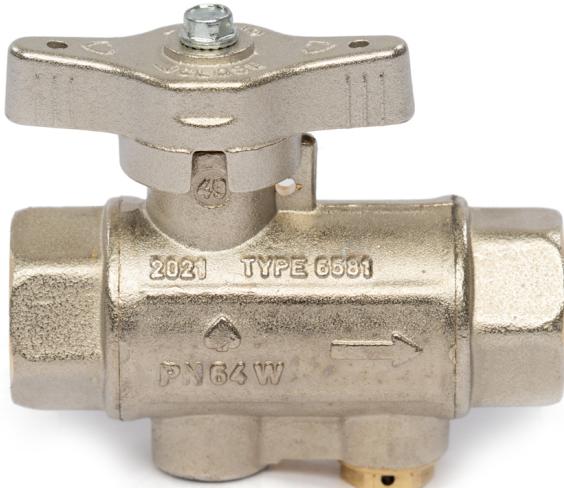

## Fő tulajdonságok

### Felhasználási terület

Vízhálózatok

### Mérettartomány

1/2"-2"

### Test és csapvég

Kovácsolt, nikkelezett CW617N sárgaréz az EN 12165 szabvány szerint

### Golyó

Kovácsolt, kemény krómbevonattal ellátott

CW617N sárgaréz az EN 12165 szabvány szerint

### Tömítések és tömszelence

Teflon (PTFE)

**Hatlapfejű csavar**

Rozsdamentes acél

**T-kar**

Nikkelezett sárgaréz

**Visszacsapó zárótest**

Zöld acetálgyanta (POM)

**Visszacsapó rugó**

Rozsdamentes acél

**Visszacsapó tömítés**

NBR

**Többi alkatrész**

Európai szabvány szerinti sárgaréz

**Menet**

EN 10226-1 (ISO 7/1)

**Megengedett üzemi hőmérséklet**

0 °C - +80 °C

**Javasolt beépítés**

<https://interex-waga.hu/greiner-szereles>

Névleges átmérő	Cikkszám	Méretetek (mm)										PN- MOP	Súly (kg)
		L	L1	A1	H1	ØH2	ØP	Lc	Ch1	F	M		
<b>1/2"</b>	080658157005000	81	15	Rp1/2"	47,7	33	15	29,2	es.27	60		PN64	0,433
<b>3/4"</b>	080658157007500	99	16,3	Rp3/4"	53,4	42,5	20	34,25	es.33	80		PN50	0,761
<b>3/4" x 1"</b>	080658157061300	106,9	16,3	Rp3/4"	53,4	42,5	20	34,25	es.33	80		PN50	0,776
<b>1"</b>	080658157010000	120	19,1	Rp1"	57,7	52	25	41	es.41	80		PN40	1,218
<b>1.1/4"</b>	080658157012500	141	21,4	Rp1.1/4"	76,2	63	32	46,5	ott.50		160	PN40	1,729
<b>1.1/2"</b>	080658157015000	168	21,4	Rp1.1/2"	83,2	77	40	52,5	ott.56		160	PN40	2,761
<b>2"</b>	080658157020000	200	25,7	Rp2"	113,7	93	50	62,5	ott.70		230	PN25	4,729