

# GOLYÓCSAP

K-K CSATLAKOZÁSSAL

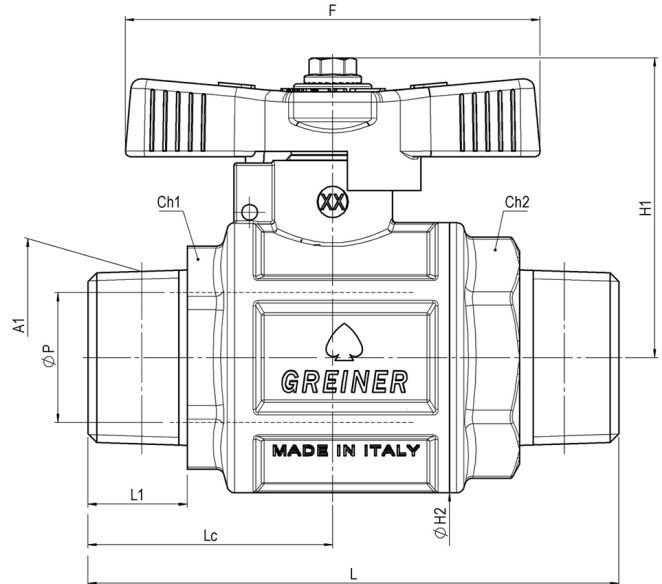
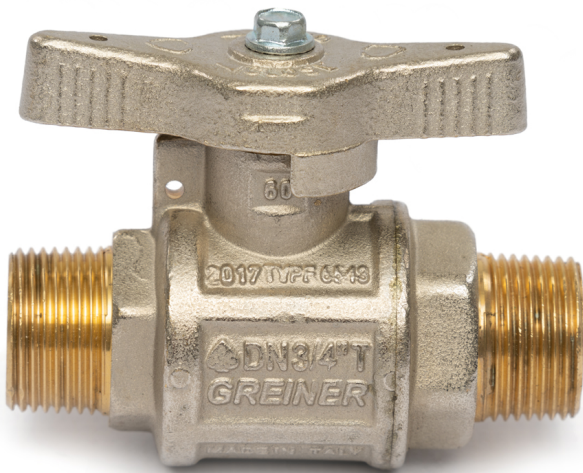

## Fő tulajdonságok

### Felhasználási terület

- Vízhálózatok
- Ipari, levegős és fűtési rendszerek

### Mérettartomány

1/2"-2"

### Test és csapvég

Kovácsolt, nikkelezett CW617N sárgaréz az EN 12165 szabvány szerint

### Tömítések és tömszelence

Teflon (PTFE)

### Golyó

Kovácsolt, kemény krómbevonattal ellátott CW617N sárgaréz az EN 12165 szabvány

szerint

### **Hatlapfejű csavar**

Rozsdamentes acél

### **T-kar**

Nikkelezett sárgaréz

### **Többi alkatrész**

Európai szabvány szerinti sárgaréz

### **Menet**

EN 10226-1 (ISO 7/1)

### **Megengedett üzemi hőmérséklet**

0 °C - +110 °C

### **Javasolt beépítés**

<https://interex-waga.hu/greiner-szerelés>

Névleges átmérő	Cikkszám	Méretetek (mm)										PN- MOP	Súly (kg)
		F	L	L1	A1	H1	ØH2	ØP	Lc	Ch1	Ch2		
<b>1/2"</b>	080655229005000	60	77,4	15	R1/2"	47,7	33	15	35,7	es.24	es.27	PN100	0,345
<b>3/4"</b>	080655229007500	80	90,1	16,3	R3/4"	53,4	42,5	20	41,55	es.30	es.33	PN64	0,571
<b>1"</b>	080655229010000	80	102,2	19,1	R1"	57,7	52	25	47,1	es.38	es.41	PN64	0,856
<b>1.1/4"</b>	080655229012500	110	117,7	21,4	R1.1/4"	69	63	32	54,9	ott.46	ott.44	PN50	1,190
<b>1.1/2"</b>	080655229015000	110	127,8	21,4	R1.1/2"	76	77	40	59,9	ott.56	ott.55	PN50	1,740
<b>2"</b>	080655229020000	140	160,4	25,7	R2"	92	93	50	80,2	ott.67	ott.67	PN40	3,210