

# UNIVERZÁLIS CSŐBÉKLYÓ

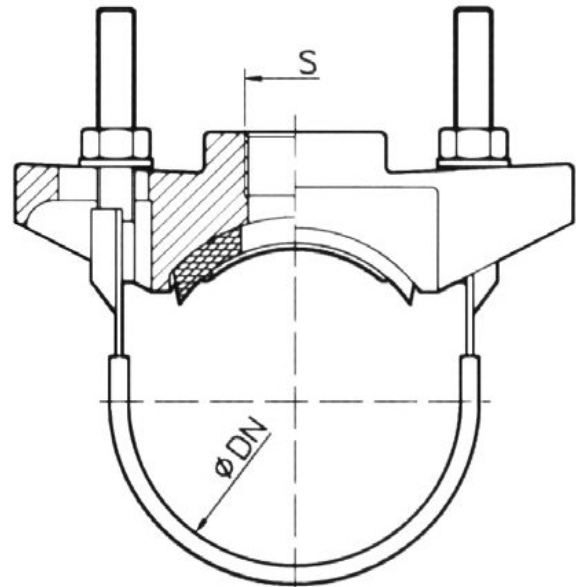

## Fő tulajdonságok

### Felhasználási terület

Vízre: acél, öntöttvas és azbesztcement csövekre

### Mérettartomány

DN 50-600

### Test anyaga

Gömbgrafitos öntöttvas GGG40 az EN 1563 szerint

### Bevonat

Epoxipor bevonat BLU RAL 5015

### Kengyel

Rozsdamentes acél A2

**Csavarok**

Rozsdamentes acél A2

**Anyák**

Rozsdamentes acél A4

**Tömítés**

NBR gumi

**Megengedett üzemi nyomás**

- DN 50-70: 10 bar
- DN 80 x 2": 10 bar
- Többi méret: 16 bar

**Maximum hőmérséklet**

80 °C

**Javasolt meghúzási nyomaték**

60 Nm

Leágazás (S)	3/4"	1"	1.1/4"	1.1/2"	2"	3"
<b>DN</b>	<b>Súly (kg)</b>					
<b>50</b>	1,180	1,090	1,145	1,130		
<b>60</b>	1,195	1,110	1,165	1,150		
<b>65</b>	1,195	1,110	1,165	1,150		
<b>70</b>	1,195	1,110	1,165	1,150		
<b>80</b>	1,760	1,790	1,785	1,775	1,690	
<b>90</b>	1,800	1,835	1,825	1,815	1,730	
<b>100</b>	1,810	1,840	1,830	1,825	1,740	
<b>125</b>	2,055	1,965	2,025	1,940	1,865	4,270
<b>150</b>	2,110	2,020	2,075	1,995	1,920	4,380
<b>175</b>	2,160	2,065	2,125	2,045	1,965	4,475
<b>200</b>	2,430	2,380	2,420	2,255	2,150	4,550
<b>225</b>	2,500	2,450	2,485	2,325	2,220	4,690
<b>250</b>	2,560	2,510	2,545	2,385	2,275	4,810
<b>275</b>	2,585	2,535	2,570	2,405	2,300	5,035
<b>300</b>	2,675	2,620	2,660	2,495	2,390	6,695
<b>350</b>						6,800
<b>400</b>						7,050
<b>450</b>						9,110
<b>500</b>						9,405
<b>600</b>						9,695